

OLISU を安全にお使いいただく為、この取扱説明書を必ずお読みの上、正しくお使い下さい。

- この説明書には取付方法・お手入れ方法が記載されています。必ず施主様にこの説明書をお渡し下さい。
- お読みになった後は、大切に保管して下さい。

取付け上の注意

警告	取付けは同梱のビス・ネジを指定の場所に、指定の本数で確実に行って下さい。破損や落下の恐れがあります。	注意	本部品は住宅の屋外用商品です。屋外や浴室等に使用しないで下さい。
	取付けには指定の部材以外は使用しないで下さい。		
	取付け後、部品、部材にガタつきがないか、ネジの締め付けを点検して下さい。		

C type 後付けタイプ ※壁面への取付は建築の柱・間柱位置を確認し、確実にビス固定して下さい。

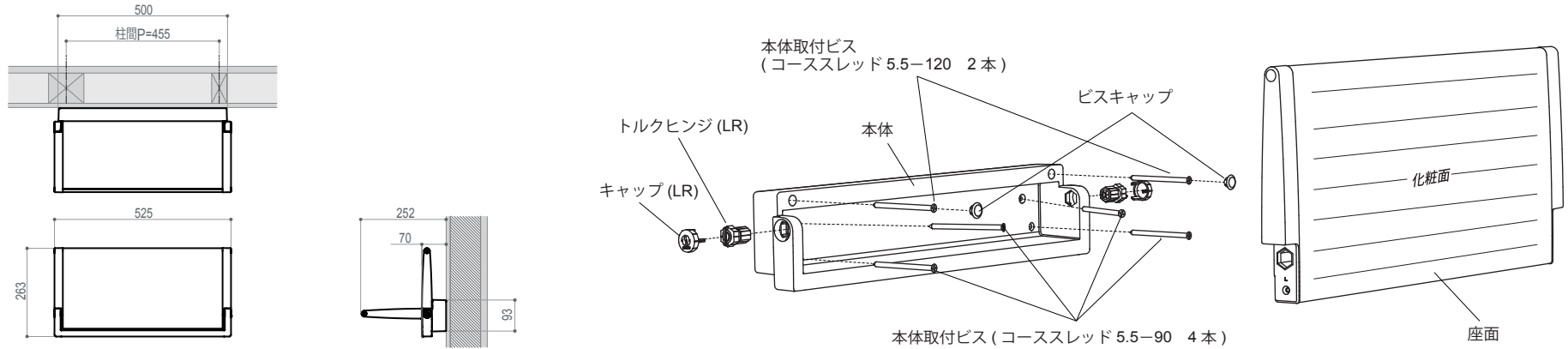

本体の取付け (後付けタイプ)

1. 本体を壁面にビス固定する。

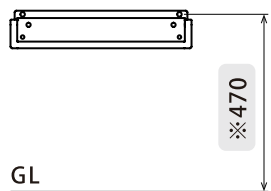

※470mmで取り付けした時、座面がGLより450mmの高さになります。(弊社推奨値)

本体取付ビス (コーススレッド 5.5-120 2本)

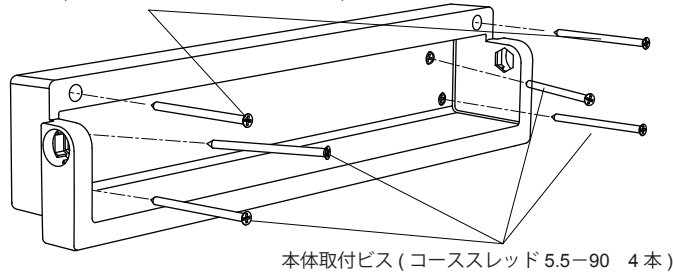

2. ビスキャップを付ける。

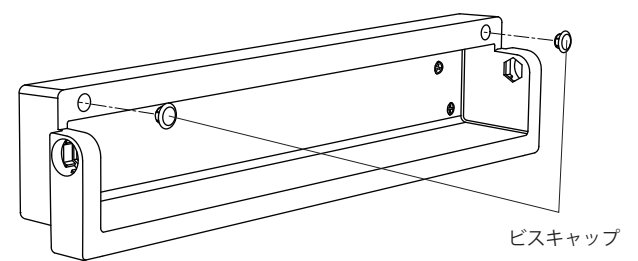

注意 取付柱(柱・間柱)に確実に固定して下さい。取付柱の無い壁面への取付けは決してしないで下さい。

座面の取付け (後付けタイプ)

1 座面を立ててセットする。
※木目が表になります。

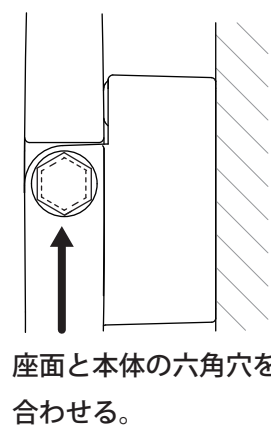
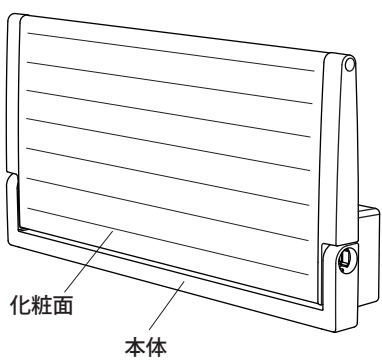

2 トルクヒンジを差し込む時は座面を立てた状態で座面と本体を合わせる。

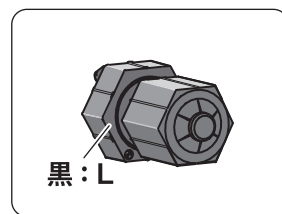

注意 トルクヒンジの白色がRになります。

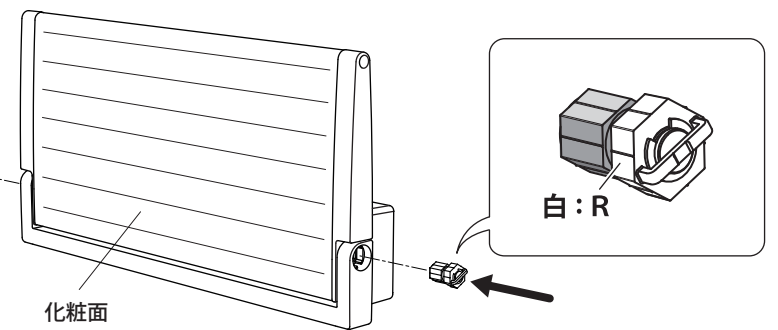

3 トルクヒンジを奥まで押し込む。

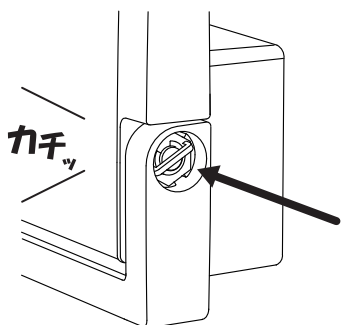

4 動作を確認する。

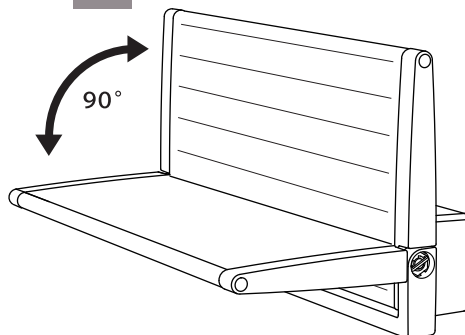

5 キャップを奥まで押し込む。

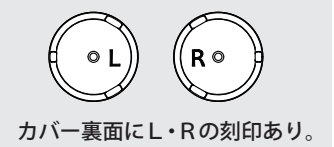
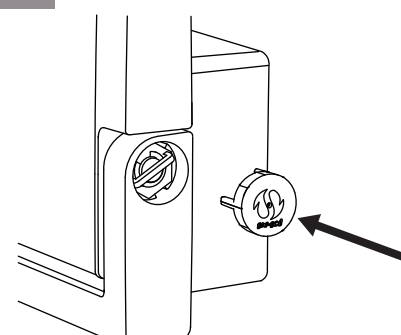

※本体とキャップが面になるまでしっかりと押し込む。

使用上の注意 (OLISU を安全にお使いいただく為の重要な内容ですので、必ずお守りください。)

警告	商品を分解したり、修理、改造はしないで下さい。事故やケガの原因になります。 座面を踏み台代わりにしたり、飛び跳ねたり、過度の荷重はかけないで下さい。破損の恐れがあります。	注意	商品の作動はゆっくりと行い、指などを挟まないようにご注意ください。	指はさみ注意
	耐荷重 100kg		座面が汚れた場合は柔らかい布でカラ拭きするか水または中性洗剤を布にしみ込ませ固く絞ってから拭いて下さい。 シンナーやベンジンなどの有機洗剤は使用しないで下さい。変色、つや落ちの原因になります。 ご使用中にガタつきなどの異常が発生した場合は直ちに使用を控えて、下記連絡先にお問い合わせ下さい。	